

# PROJEKT BUDOWLANY

## Opracowanie dokumentacji projektowo-kosztorysowej placu zabaw - sołectwo Zrecze Chałupczańskie

OBIEKT: **Plac zabaw – kategoria VIII**  
LOKALIZACJA: **Dz. Nr Ew. 171, msc. Zrecze Chałupczańskie, gm. Chmielnik.**  
INWESTOR: **Gmina Chmielnik,  
Plac Kościuszki,  
26-020 Chmielnik.**  
JEDN. EWID.: **Chmielnik – obszar wiejski**  
OBRĘB: **260404\_5.0025 Zrecze Chałupczańskie.**

PROJEKTOWAŁ:

**Branża architektura:** mgr inż. arch. Witold Pióro, upr.: BPP-360/80

**Opracował:** mgr inż. Tomasz Sarna

## KIEROWNICTWO I NADZÓR BUDOWY ORAZ USŁUGI PROJEKTOWE

mgr inż. Tomasz Sarna,  
ul. Cicha 13, 26-020 Chmielnik  
tel.: +48 668 135 177  
email: [tomaszsarna@gmail.com](mailto:tomaszsarna@gmail.com)  
[www.kinb.pl](http://www.kinb.pl)



Chmielnik, lipiec 2022r.

## **SPIS ZAWARTOŚCI PROJEKTU:**

### 1. Projekt zagospodarowania działki:

1.1. Część graficzna.....

2. Informacja dotycząca bezpieczeństwa i ochrony zdrowia.....

3. Opinia geotechniczna.....

4. Projekt architektoniczno – budowlany placu zabaw.....

### 5. Załączniki:

5.1. Mapa do celów projektowych.....

5.2. Oświadczenie projektanta.....

5.3. Kopie uprawnień projektantów, kopie zaświadczeń przynależności projektantów do izb zawodowych.....

5.4. Zaświadczenie dotyczące Gminnej Ewidencji Zabytków Miasta i Gminy Chmielnik przyjętej zarządzeniem nr 130/2019.....

# CZĘŚĆ OPISOWA DO PROJEKTU ZAGOSPODAROWANIA DZIAŁKI

## **Część opisowa**

### **3.1 PRZEDMIOT INWESTYCJI**

Przedmiotem inwestycji jest budowa placu zabaw, ogrodzenia terenu oraz elementami małej architektury na przedmiotowej działce nr ewid. **171, msc. Zrecze Chałupczańskie, gm. Chmielnik.**

### **3.2 STAN ISTNIEJĄCY**

Działka Inwestora nr **171** ewid. będąca terenem inwestycji, stanowi obszar o niewielkim spadku w kierunku wschodnim, działka nr ewd. **171** nie zabudowana. Działki położone są przy drodze publicznej dz. nr **177.**

### **3.3 PROJEKTOWANE ZAGOSPODAROWANIE DZIAŁKI**

Według załącznika PZT.

### **3.4 URZĄDZENIA BUDOWLANE, OBIEKTY BUDOWLANE**

Projektowana budowa dotyczy placu zabaw, ogrodzenia terenu oraz elementami małej architektury – wg. załącznika PZT.  
Miejsce gromadzenia odpadów - wg. załącznika PZT.

### **3.5 SPOSÓB ODPROWADZENIA LUB OCZYSZCZANIA ŚCIEKÓW.**

Nie dotyczy

### **3.6 UKŁAD KOMUNIKACYJNY, SPOSÓB DOSTĘPU DO DROGI PUBLICZNEJ**

Dojście do placu zabaw poprzez dz. nr 170/1 na której znajduje się świetlica wiejska.

### **3.7 PARAMETRY TECHNICZNE SIECI I URZĄDZEŃ UZBROJENIA TERENU**

Nie dotyczy.

### **3.8 UKSZTAŁTOWANIE TERENU I ZIELENI**

Teren nie zajęty przez zabudowę zostanie obsadzony trawą i uporządkowaną zielenią. Przyjęto rzędną planowanej inwestycji +/-0,00 = 213,700 m n.p.m., Istniejące ukształtowanie terenu pozostanie bez większych zmian, niewielka niwelacja terenu będzie wykonana ze względu na spadki terenu i odwodnienie powierzchni boiska wielofunkcyjnego.

### **3.9 ZESTAWIENIE POWIERZCHNI POSZCZEGÓLNYCH CZĘŚCI ZAGOSPODAROWANIA DZIAŁKI BUDOWLANEJ**

- Powierzchnia strefy bezpiecznej placu zabaw.....95,90 m<sup>2</sup>
- powierzchnia nawierzchni trawiastej .....85,00 m<sup>2</sup>
- długość ogrodzenia.....58,00 m<sup>2</sup>

### **3.10 INFORMACJE O WPISIE DO REJESTRU ZABYTKÓW I OCHRONIE KONSERWATORSKIEJ**

Przedmiotowa działka nie znajduje się w zasięgu ochrony konserwatorskiej, w przypadku znalezienia przedmiotu archeologicznego w trakcie prac ziemnych należy:

- a) zabezpieczenia odkrytego przedmiotu i wstrzymaniu wszelkich robót mogących go uszkodzić lub zniszczyć,
- b) niezwłocznego zawiadomienia o odkryciu przedmiotu Wojewódzkiego Konserwatora Zabytków lub Burmistrza Gminy Chmielnik

### **3.11 WPŁYW EKSPLOATACJI GÓRNICZEJ**

Projektowana inwestycja nie znajduje się w granicach terenów górniczych, nie dotyczą jej związane z takimi terenami zakazy, nakazy, dopuszczenia i ograniczenia w zagospodarowaniu terenu wynikające z przepisów odrębnych.

### **3.12 INFORMACJE O ZAGROŻENIACH DLA ŚRODOWISKA**

- a) Przedsięwzięcie inwestycyjne objęte niniejszą decyzją nie jest zaliczane do mogących potencjalnie znacząco oddziaływać na środowisko, a zatem nie wymaga uzyskania decyzji środowiskowych uwarunkowaniach.
- b) Teren inwestycji leży poza obszarem NATURA 2000.

### **3.13 INNE**

1. Dojście istniejące projektowane z kostki brukowej.
2. Ziemia z wykopu zostanie użyta do wyrównania terenu działki.
3. Klasa gruntu RIVb grunty mineralne nie wymagają wyłączenia z produkcji rolnej.
4. Mapa do celów projektowych dla budynku mieszkalnego aktualna na dzień złożenia projektu.

### **3.14 ODDZIAŁYWANIE OBIEKTU.**

Przedmiotowa inwestycja „budowa placu zabaw, ogrodzenia terenu oraz elementami małej architektury” nie oddziałuje na działki sąsiednie i nie ogranicza ich potencjalnej możliwości w granicach opracowania – zakres oddziaływania zgodnie z rys. PZT.

Granica obszaru oddziaływania została ustalona zgodnie z Prawem budowlanym z dnia 7 lipca 1994 r. (Dz.U.2021poz. 2351 t.j. z dnia 2021.12.20) oraz uregulowaniami rozporządzenia Ministra Infrastruktury z dnia 12 kwietnia 2002r. w sprawie warunków technicznych jakim powinny odpowiadać budynki i ich usytuowanie (Dz.U.2022 poz. 1225 t.j. z dnia 2022.06.09) a szczególności z:

- §12 – usytuowanie projektowanego obiektu względem odległości od granic działki, §271 i §272- warunki ochrony p.poż. zostały spełnione.
- §13- budynek nie jest przesłaniany ani nie przesłania istniejących budynków,
- §60- budynek nie ogranicza nasłonecznienia pomieszczeń w sąsiednich budynkach,

- Pomieszczenia w budynku posiadają wystarczające nasłonecznienie,
- §271-273- budynek znajduje się w normatywnych odległościach od granicy sąsiednich działek wskazanych w odniesieniu do art.12.

W oparciu o Warunki Techniczne jakim powinny odpowiadać budynki i ich usytuowanie, ustawę Prawo budowlane, przepisy prawa wodnego, prawa ochrony środowiska, ochrony przyrody, ochrony zabytków, ochrony przeciwpożarowej, prawa energetycznego, ustawy o drogach publicznych, prawa geologicznego i górniczego i Kodeksu cywilnego, ustalono, że inwestycja nie oddziałuje na działki sąsiednie oraz nie ogranicza jej potencjalnych możliwości w granicach opracowania.

Projektant:

# INFORMACJA DOTYCZĄCA BEZPIECZEŃSTWA I OCHRONY ZDROWIA

OBIEKT: **Plac zabaw – kategoria VIII**  
LOKALIZACJA: **Dz. Nr Ew. 171, msc. Zrecze Chałupczańskie,  
gm. Chmielnik.**  
INWESTOR: **Gmina Chmielnik,  
Plac Kościuszki,  
26-020 Chmielnik.**  
JEDN. EWID.: **Chmielnik – obszar wiejski**  
OBRĘB: **260404\_5.0025 Zrecze Chałupczańskie.**

PROJEKTOWAŁ:

**Branża architektura:** mgr inż. arch. Witold Pióro, upr.: BPP-360/80

## **Spis zawartości:**

### **1. Część opisowa**

Zakres robót dla całego zamierzenia budowlanego.

Wykaz istniejących obiektów budowlanych.

Wskazanie elementów zagospodarowania działki, które mogą stwarzać zagrożenie bezpieczeństwa i zdrowia ludzi.

Przewidywane zagrożenia występujące podczas realizacji robót budowlanych.

Wskazanie sposobu prowadzenia instruktażu pracowników przed przystąpieniem do realizacji robót szczególnie niebezpiecznych.

Wskazanie środków technicznych i organizacyjnych, zapobiegających niebezpieczeństwom wynikającym z wykonywania robót budowlanych.

**Dokument opracowano zgodnie z Rozporządzeniem Ministra Infrastruktury z dnia 23 czerwca 2003r. w sprawie informacji dotyczącej bezpieczeństwa i ochrony zdrowia oraz planu bezpieczeństwa i ochrony zdrowia (Dz. U. z 2003r. Nr 120 poz. 1126)**

## **1.1 Zakres robót dla całego zamierzenia budowlanego**

Przedmiotem inwestycji jest budowa placu zabaw na podłożu trawiastym z nawierzchnią bezpieczną.

## **1.2 Wykaz istniejących obiektów budowlanych**

Działka nie zabudowana. W obrębie terenu inwestycji zlokalizowany jest budynek świetlicy wiejskiej. Działka Inwestora jest ogrodzona.

## **1.3 Wskazanie elementów zagospodarowania działki, które mogą stwarzać zagrożenie bezpieczeństwa i zdrowia ludzi.**

Na działce oraz na działkach graniczących z terenem lokalizacji brak jest elementów zagospodarowania działki mogących stwarzać zagrożenie dla bezpieczeństwa i zdrowia ludzi.

## **1.4 Przewidywane zagrożenia występujące podczas realizacji robót budowlanych.**

Ze względu na wielkość planowanej inwestycji nie przewiduje się poważnych zagrożeń podczas realizacji robót. Wykopy fundamentowe prowadzone będą mechanicznie jako punktowe do głębokości ok. 1,1m. Nie przewiduje się stosowania materiałów wielkogabarytowych lub o dużym ciężarze, wymagających specjalnych technologii montażu. Ewentualne zagrożenia mogą wystąpić podczas robót ziemnych. W związku z tym należy przeszkolić pracowników w zakresie bhp oraz egzekwować przestrzeganie ogólnych zasad bezpieczeństwa na budowie.

## **1.5 Wskazanie sposobu prowadzenia instruktażu pracowników przed przystąpieniem do realizacji robót szczególnie niebezpiecznych.**

Na placu budowy nie będą realizowane roboty wymagające szczególnego instruktażu co do sposobu ich prowadzenia. Nie planuje się robót szczególnie niebezpiecznych lub z użyciem materiałów wybuchowych.



## **1.6 Wskazanie środków technicznych i organizacyjnych, zapobiegających niebezpieczeństwom wynikającym z wykonywania robót budowlanych.**

Na placu budowy oznakowane zostaną zgodnie z obowiązującymi przepisami strefy prowadzenia wykopów pod fundamenty oraz ewentualne strefy niebezpieczne ze względu na prowadzenie robót na rusztowaniach. Należy oznakować zestaw przyłączy – pomiarowy dla placu budowy oraz wszelkie kable i przewody elektryczne.

Obsługę urządzeń mechanicznych prowadzić mogą jedynie przeszkoleni pracownicy. W pomieszczeniu kierownika budowy należy przechowywać w oznakowanym i widocznym miejscu apteczkę wyposażoną zgodnie z obowiązującymi przepisami.

Na budowie oznakować drogi i kierunki ewakuacji pracowników na wypadek pożaru lub katastrofy budowlanej.

Opracował:

# Opinia geotechniczna

posadowienia urządzeń placu zabaw, ogrodzenia terenu oraz elementów małej architektury.

LOKALIZACJA: **dz. nr ew. 88, 60/1, msc. Borzykowa, gm. Chmielnik.**

INWESTOR: **Gmina Chmielnik**  
**Plac Kościuszki 7, 26-020 Chmielnik**

1. Ocenę geotechnicznych warunków posadowienia obiektu wykonano w oparciu o badania przeprowadzone w terenie, w czerwcu 2022r. Dla potrzeb badań wykonano odkrywkę gruntu w miejscu projektowanego usytuowania obiektu. Parametry geotechniczne gruntu oznaczono metodą B.

Próba waleczkowania - grunt nie daje się waleczkować.

2. Kategoria geotechniczna obiektu: obiekt zaliczono do pierwszej kategorii geotechnicznej.

3. Określenie warunków gruntowych:

3.1 Dopuszczalne naprężenia na grunt  $> 2,00\text{MPa}$ .

3.2 Poziom zwierciadła wody poniżej poziomu posadowienia obiektu.

3.3 Podłoże jednorodne do głębokości co najmniej 2B poniżej poziomu posadowienia.

3.4 Grunt nadaje się do budowy urządzeń placu zabaw, ogrodzenia terenu oraz elementów małej architektury.

Projektował:

# 1. OPIS TECHNICZNY

## 1. DANE OGÓLNE

### 1.1. Ogólna charakterystyka zakresu inwestycji.

Projektowany plac zabaw zlokalizowany jest na działce nr 171 w msc. Zrecze Chałupczańskie gm. Chmielnik. Projekt przewiduje montaż urządzeń: karuzela, zjeżdżalnia, bujak, huśtawka, bujak ławka szt.5, kosz na śmieci, stojak na rowery. Nawierzchnia naturalna, trawiasta.

### 1.2. Dane techniczne:

- Powierzchnia strefy bezpiecznej placu zabaw.....95,90 m<sup>2</sup>
- powierzchnia nawierzchni trawiastej .....85,00 m<sup>2</sup>

### 1.3. Warunki lokalizacyjne:

Inwestycja została zaprojektowana na terenach zielonych przy istniejącej świetlicy wiejskiej w msc. Zrecze Chałupczańskie (strona wschodnia). Dojście i dojazd do terenu projektowanego placu zabaw poprzez istniejącą komunikację świetlicy wiejskiej.

## 2. PROJEKTOWANE ROBOTY BUDOWLANE.

### 2.1. Roboty przygotowawcze

W ramach robót należy usunąć wszelkie zbędne przedmioty i oczyścić teren. Należy dokonać dokładnej obserwacji całego terenu inwestycji i jego otoczenia w celu wyeliminowania jakichkolwiek utajonych zagrożeń i ostrych, niebezpiecznych przedmiotów mogących stanowić zagrożenie przy wykonywaniu robót i dla przyszłych użytkowników obiektu.

W zakresie robót budowlanych przygotowujących działkę o nr 171 obręb Zrecze Chałupczańskie należy wykonać niwelację terenu w celu uzyskania terenu płaskiego oraz przygotować podłoże pod nową nawierzchnię trawiastą oraz ułożenie obrzeży trawnikowych betonowych.

## **2.2. Wyposażenie placu zabaw w nawierzchnię trawiastą i nawierzchnię bezpieczną.**

Projektuje się wyłożenie placu nawierzchnią trawiastą unikając zagłębień. Przed założeniem trawnika należy odpowiednio teren przygotować poprzez usunięcie kamieni, śmieci, korzeni itp. Po przekopaniu terenu na głębokość szpadla należy zastosować 10 cm warstwę kompostu, mieszając go z ziemią. Następnie teren po wykonaniu zasiewu trawy należy ograniczyć obrzeżem oraz wyrównać. Podłoże należy systematycznie odchwaszczać. Zakupu nasion pod zasiew należy dokonać w ilości większej o 5% niż wynika to z obliczeń powierzchni trawiastej. Pod urządzeniami projektuje się nawierzchnię bezpieczną z płyt gumowych proflex SBR zgodnie z normą PN-EN 1177:2019.

## **2.3. Wyposażenie placu zabaw w urządzenia do zabawy**

Wszystkie urządzenia i elementy należy fundamentować i instalować zgodnie z PN-EN oraz załączonymi rysunkami. Wszystkie montowane urządzenia i elementy wyposażenia placu zabaw muszą posiadać atesty i certyfikaty bezpieczeństwa potwierdzające, że zostały wykonane w oparciu o obowiązujące normy w tym zakresie oraz posiadać dopuszczenie do stosowania w kontakcie z dziećmi. Wykonanie montażu urządzeń mogą dokonywać osoby, firmy przeszkolone w tym celu przez producentów zabawek w oparciu o instrukcje montażu, zaleceń, wskazówek.

Projekt budowlany placu zabaw zakłada następujące elementy:

### **Karuzela zgodnie z normą PN-EN 1176-1:2017-12:**

Wymiary urządzenia – 150,00 x 150,00 cm

Wysokość – 85,50 cm

Strefa bezpieczna – 17,90 m<sup>2</sup>

Wysokość swobodnego upadku – 85,50 cm

Konstrukcja nośna: rury stalowe ocynkowane, malowane proszkowo/lakier poliestrowy na kolor wg. ustalenia z Inwestorem, wraz z mechanizmem obrotowym, podest z blachy nierdzewnej.

Siedziska: płyta HDPE odporna na promienie UV.

Zaślepki: wandaloodporne zaślepki wykonane z tworzywa sztucznego.

Fundamenty: fundament wg. wytycznych producenta – min. beton klasy C12/15, głębokość posadowienia -0,60 od poziomu gruntu.

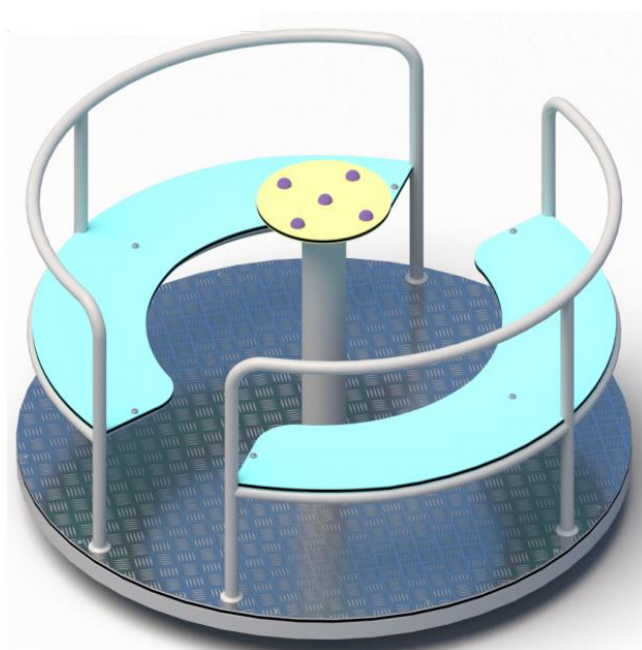

**Zjeżdżalnia:** zgodne z normą PN-EN 1176-7:2020, PN-EN 1176-1:2017

Wymiary urządzenia – 298,00 x 76,00 cm

Wysokość – 215,00 cm

Strefa bezpieczna – 29,00 m<sup>2</sup>

Wysokość swobodnego upadku – 90,00 cm

Konstrukcja nośna: rury stalowe ocynkowane, malowane proszkowo/lakier poliestrowy na kolor wg. ustalenia z Inwestorem.

Wykończenie: daszki, ścianki z płyta HDPE odporna na promienie UV oraz blachy nierdzewnej - kolor wg. ustalenia z Inwestorem.

Zaślepki: wandaloodporne zaślepki wykonane z tworzywa sztucznego.

Fundamenty: fundament wg. wytycznych producenta – min. beton klasy C12/15, głębokość posadowienia -0,60 od poziomu gruntu.



**Huśtawka podwójna PN-EN 1176-7:2020, PN-EN 1176-1:2017:**

Wymiary urządzenia – 204,00 x 330,00 cm

Wysokość – 239,00 cm

Strefa bezpieczna – 30,00 m<sup>2</sup>

Wysokość swobodnego upadku – 128,00 cm

Konstrukcja nośna: rury stalowe ocynkowane, malowane proszkowo/lakier poliestrowy na kolor wg. ustalenia z Inwestorem.

Konstrukcja siedzisk: stal ocynkowana, malowana proszkowo/ lakier poliestrowy na kolor wg. ustalenia z Inwestorem.

Siedziska: syntetyczne z rdzeniem aluminiowym odpornej na promienie UV.

Zaśleпки: wandaloodporne zaśleпки wykonane z tworzywa sztucznego.

Fundamenty: fundament wg. wytycznych producenta – min. beton klasy C12/15, głębokość posadowienia -0,60 od poziomu gruntu.



**Przeciwwaga PN-EN 1176-7:2020, PN-EN 1176-1:2017:**

Wymiary urządzenia – 49,50 x 300,00 cm

Wysokość – 113,00 cm

Strefa bezpieczna – 11,30 m<sup>2</sup>

Wysokość swobodnego upadku – 98,00 cm

Konstrukcja nośna: rury stalowe ocynkowane, malowane proszkowo/lakier poliestrowy na kolor wg. ustalenia z Inwestorem.

Siedziska: płyta HDPE odporna na promienie UV.

Zaślepki: wandaloodporne zaślepki wykonane z tworzywa sztucznego.

Fundamenty: fundament wg. wytycznych producenta – min. beton klasy C12/15, głębokość posadowienia -0,60 od poziomu gruntu.



**Bujak PN-EN 1176-1:2017-12, PN-EN 1176-6:2017-12, PN-EN 1176-7:2009+Ap:2013:**

Wymiary urządzenia – 29,50 x 100,00 cm

Wysokość – 82,00 cm

Strefa bezpieczna – 7,70 m<sup>2</sup>

Wysokość swobodnego upadku – 45,00 cm

Konstrukcja nośna: rury stalowe ocynkowane, malowane proszkowo/lakier poliestrowy na kolor wg. ustalenia z Inwestorem.

Siedziska: płyta HDPE odporna na promienie UV.

Zaślepki: wandaloodporne zaślepki wykonane z tworzywa sztucznego.

Fundamenty: fundament wg. wytycznych producenta – min. beton klasy C12/15, głębokość posadowienia -0,60 od poziomu gruntu.

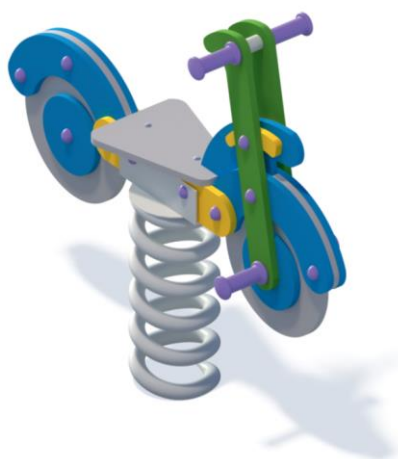



### **Tablica – regulamin:**

Wymiary urządzenia – 39,00 x 4,00 cm

Wysokość – 180,00 cm

Konstrukcja nośna: rury stalowe ocynkowane, malowane proszkowo/lakier poliestrowy na kolor wg. ustalenia z Inwestorem.

Zaślepki: wandaloodporne zaślepki wykonane z tworzywa sztucznego.

Fundamenty: fundament wg. wytycznych producenta – min. beton klasy C12/15, głębokość posadowienia -0,60 od poziomu gruntu.

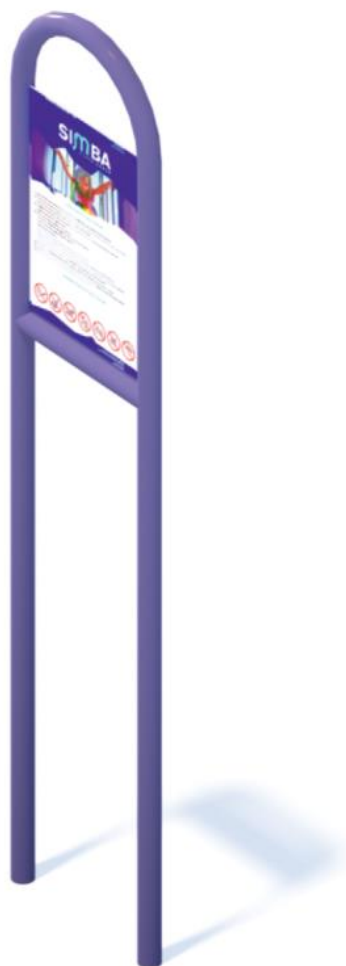

### **Ławka:**

Wymiary urządzenia – 186x67x80

Konstrukcja nośna: stal ocynkowana, malowana proszkowo/lakier poliestrowy na kolor wg. ustalenia z Inwestorem.

Siedziska: płyty z trójwarstwowego polietylenu PDPE o grubości 15mm, odporne na wilgoć oraz promieniowanie UV, śruby, nakrętki podkładki ze stali nierdzewnej.

Wandaloodporne zaślepki śrub wykonane z poliamidu formowanego metodą wtryskową.

Fundamenty: fundament wg. wytycznych producenta – min. beton klasy C12/15, głębokość posadowienia -0,60 od poziomu gruntu.



**Kosz na śmieci:**

Wymiary urządzenia – 42,00 cm, pojemność 35 litrów,

Wysokość – 120,00 cm

Waga – ok. 20 kg

Wysokość swobodnego upadku – 72,30 cm

Konstrukcja: stal ocynkowana, malowana proszkowo/lakier poliesterowy na kolor wg. ustalenia z Inwestorem.

Zaślepki: wandaloodporne zaślepki wykonane z tworzywa sztucznego.

Fundamenty: fundament wg. wytycznych producenta – min. beton klasy C12/15, głębokość posadowienia -0,60 od poziomu gruntu.



**Stojak na rowery:**

Wymiary urządzenia – 30,50 x 39,00 x 156,00 cm (stojak na 5 rowerów)

Wysokość swobodnego upadku – 72,30 cm

Konstrukcja: rury ze stali Ø 16 mm ocynkowane, malowana proszkowo/lakier poliestrowy na kolor wg. ustalenia z Inwestorem.

Fundamenty: fundament wg. wytycznych producenta – min. beton klasy C12/15, głębokość posadowienia -0,60 od poziomu gruntu.

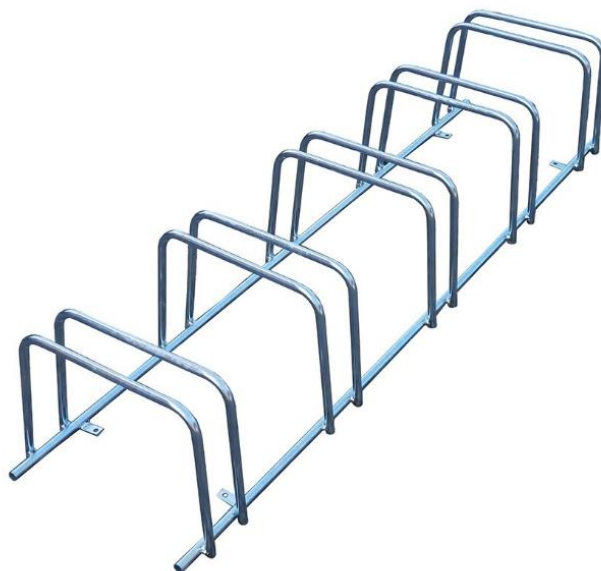

### **Nawierzchnia bezpieczna: PN-EN 1177:2019**

Elastyczne płyty z granulatu SBR o wymiarach 50,00 x 50,00 cm gr. 35,00 mm, mrozoodporna, wytrzymała na promieniowanie UV.

Nawierzchnia bezpieczna powinna posiadać:

- certyfikat HIC
- atest PZH
- klasa antypoślizgowości R11



### **Ogrodzenie, furtka:**

Projektuje się wykonanie ogrodzenia panelowego (wraz z podmurówką) o długości 58,00 m. Całkowita wysokość ogrodzenia wynosi 1,80m (0,3m podmurówka oraz 1,50 panel). Panele (zgrzewane z prętów stalowych  $\varnothing 5\text{mm}$ , ocynkowane) należy mocować do słupków stalowych ocynkowanych malowanych proszkowo o przekroju prostokątnym 60x40x1,5mm, ułożonych w rozstawie 2,5m i zabetonowanych w fundamencie z betonu B20 (C16/20). Fundament należy wykonać w przekroju kwadratowym o wym. 40x40m do głębokości min. 1,0m. Podmurówkę ogrodzenia należy wykonać z elementów prefabrykowanych o wysokości 0,3m. W ogrodzeniu planuje się wykonanie jednej furtki o wysokości 1,80 m i szerokości 1,20 m. Skrzydło furtki (rama 40,00 x

40,00 mm) należy mocować do słupków stalowych ocynkowanych malowanych proszkowo o przekroju kwadratowym 80,00 x 80,00 mm wraz z zawiasami. Furtka wyposażona w zamek oraz klamkę. Kolorystyka w. ustaleń z Inwestorem.

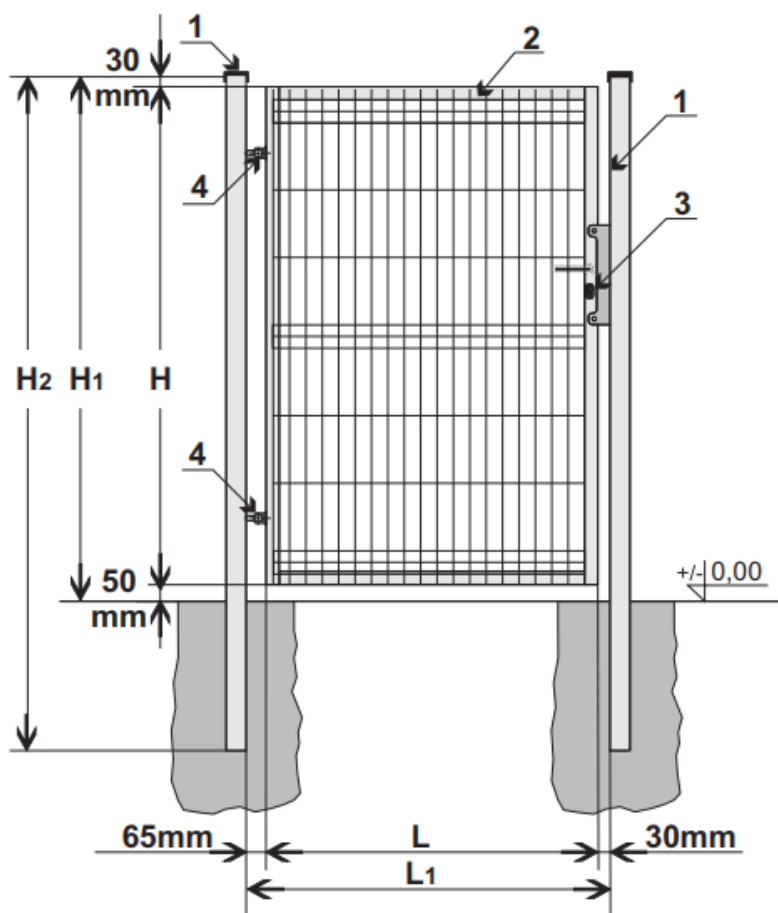
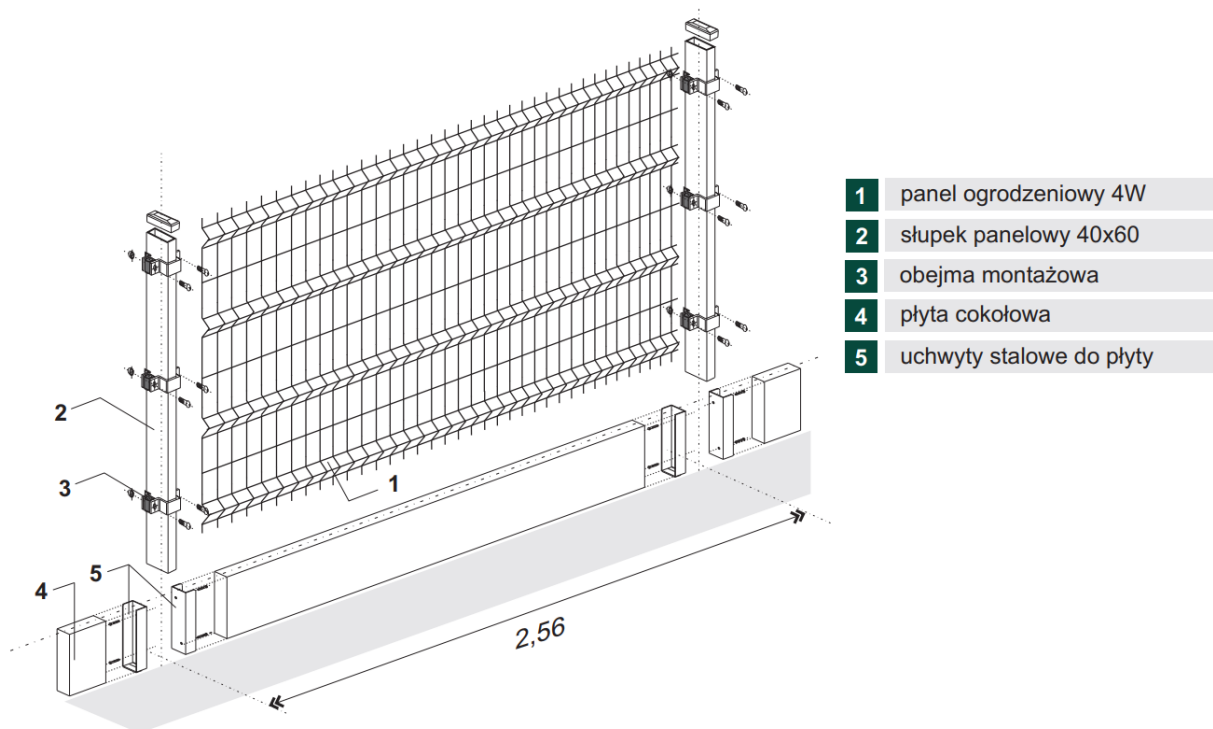

- 1. Słupek 80x80 mm**
- 2. Skrzydło furtki (rama 40x40 mm)**
- 3. Zamek wraz z klamką**
- 4. Zawias**

## **2.4. Materiały:**

### Stal

Elementy stalowe, takie jak: rurki zabezpieczeń i dachów, wejściówki, pomosty, poręcze zjeżdżalni, uchwyty i okucia wykonane, rury o przekroju kwadratowym są ze stali węglowej konstrukcyjnej. Stal ocynkowana malowana proszkowo/lakier poliesterowy dobrze zabezpieczają stal przed warunkami atmosferycznymi, są elastyczne, odporne na wgniecenia i ścieranie, co zapewnia długą eksploatację urządzeń bez potrzeby ich renowacji.

### Wypełnienia (zabezpieczenia) HDPE

Dachy, zabezpieczenia, ścianki, siedziska wykonane są z polietylenowych płyt zwanych HDPE.

### Łączniki

Do łączenia el. metalowych z drewnem, stosować systemowe wypraski z wkładkami plastikowymi, w których łącznikiem jest gruby wkręt np.: fi 10.

### Kotwy

Elementy konstrukcyjne urządzeń (słupy) osadzać na metalowych kotwach przytwierdzonych do betonowych bloczków. Zabieg ten powoduje odizolowanie drewna od gruntu na ok. 10 cm, co znacznie przedłuża żywotność drewna. W dolnej powierzchni czołowej słupa, nawiercić cztery wzdłużne otwory na głębokość 200 mm. Kolejne dwa otwory fi 18 wiercić na powierzchni walcowej słupa w odległości 150 i 180 mm, w otwory te wsunąć dwa stalowe trzpienie fi 18 z dwoma połączeniami gwintowymi, w które wkręcane są cztery długie śruby M 10 mocujące metalową kotwę.

## **2.5. Fundamenty**

Wszystkie urządzenia i elementy wyposażenia placu zabaw należy fundamentować i instalować zgodnie z PN-EN 1176-1:2009, PN-EN 1176- 7:2009 i specyfikacją techniczną.

Urządzenia zaleca się montować na fundamentach z betonu min. C12/15, w postaci gotowych prefabrykatów betonowych dedykowanych do danego typu urządzenia.

## **3. Uwagi końcowe**

Wszystkie wymiary do dokładnego ustalenia na terenie budowy.

W przypadku wątpliwości lub niejasności należy odpowiednio niezwłocznie zwrócić się z zapytaniem do zamawiającego.

Wszystkie zastosowane materiały powinny odpowiadać obowiązującym normom oraz posiadać wymagane atesty i certyfikaty oraz nie mogą stanowić zagrożenia dla higieny i zdrowia użytkowników wg wymogów Ustawy „Prawo budowlane” (jednolity tekst Dz. U. z 2020r., poz. 1333 z późniejszymi zmianami).

W zależności od zastosowanych materiałów należy bezwzględnie przestrzegać technologii i wymagań producentów. Przed odbiorem końcowym należy przedstawić komplet certyfikatów PZH i załączyć je do dokumentacji odbiorowej. Prace budowlane należy wykonać z należyta starannością oraz wiedzą i sztuką budowlaną oraz wg odpowiednich norm i specyfikacji technicznej wykonania i odbioru załączonej do projektu.

Projektował:

Chmielnik 25.07.2022 r.

## OŚWIADCZENIE

Na podstawie art. 34 ust. 3d pkt.3 z dnia 7 lipca 1994r. –Prawo Budowlane (jednolity tekst Dz. U. z 2021r., poz. 2351 z późniejszymi zmianami) oświadczam, że dostarczony **projekt budowy placu zabaw, ogrodzenia terenu oraz elementów małej architektury** branży architektonicznej w miejscowości **Zrecze Chałupczańskie, gm. Chmielnik, dz. nr ew. 171** jest wykonany zgodnie z zasadami wiedzy technicznej, obowiązującymi przepisami techniczno-budowlanymi i PN oraz, że jest kompletny z punktu widzenia celu, któremu ma służyć.

Projektował: